

## Udskifteligt objektiv Vaihdettava objektiiv Utskiftbart objektiv

Betjeningsvejledning  
Käyttöohjeet  
Bruksanvisning

E PZ 16-50mm F3.5-5.6 OSS



E-mount

©2013 Sony Corporation

SELP1650

http://www.sony.net/



Trykt ved brug af VOC (Volatile Organic Compound) - fri vegetabilsk oliebaseret blæk.

Painettu haihtuvia orgaanisia yhdisteitä (VOC) sisältämättömällä, kasviöljypohjaisella musteella.

Trykt med vegetabilsk oljebasert blekk uten lettflyktige organiske forbindelser.

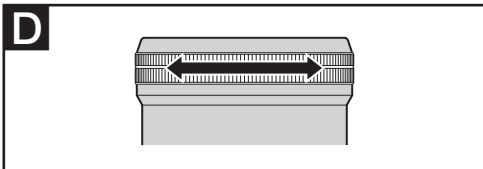

### Dansk

I denne vejledning forklares det, hvordan du bruger objektiver. Forholdsregler, der er fælles for alle objektiver, findes i det separate ark "Forberedelser før brug". Sørg for at læse begge dokumenter før brug af objektivet.

Dette objektiv er designet til Sonys E-mount-kameraer i  $\alpha$ -kamarasystemet. Du kan ikke bruge det på A-mount-kameraer.

Hvis du ønsker yderligere oplysninger om kompatibilitet, kan du besøge Sonys websted i dit område eller kontakte din Sony-forhandler eller et autoriseret Sony-servicecenter.

### Bemærkninger om brug

- Når du transporterer kameraet med objektivet monteret, skal du altid sørge for at støtte både kameraet og objektivet.
- Hold ikke på den fremstikkende del af objektivet, når du zoomer.
- Når du monterer kameraet på et stativ, skal du passe på, at zoom-/fokusringen på objektivet ikke rammer stativhovedet (stativmontering).
- Under filmoptagelse kan støjen fra betjening af objektivet eller kameraet blive optaget.
- Når du bruger et kamera med objektivkompensationsfunktion, skal du indstille objektivkompensation til Auto.
- Når du bruger et kamera uden en objektivkompensationsfunktion, forekommer der forvrængning eller skygger på vidvinkelbilleder.

### Forholdsregler ved brug af flash

- Når du bruger en flash, skal du sørge for at være mindst 1 meter væk fra motivet, når du fotograferer. Med visse kombinationer af objektiv og flash kan objektivet blokere for lyset fra flashen, hvilket resulterer i en skygge nederst på billedet.

### Vignettering

- Når du bruger objektivet, bliver hjørnerne af skærmen mørkede end det midterste område. Du mindsker dette fænomen (som kaldes vignettering) ved at sætte blænden ned med 1 til 2 trin.

### A Identifikation af delene

- Zoom-/fokusring
- Zoomknap
- Monteringsmærke
- Objektivkontakter\*

\* Du må ikke røre ved objektivkontakterne.

### B Montering og afmontering af objektivet

#### Sådan monteres objektivet (se illustration B-1).

#### 1 Fjern bag- og frontobjektivdækslet og dækslet på kamerahuset\*.

\* Nogle modeller har ikke et dæksel til kamerahuset.

- Du kan montere/afmontere frontobjektivdækslet på to måder (1) og (2). Når du monterer/afmonterer objektivdækslet med modlysblænden monteret, skal du bruge metode (2).

#### 2 Juster det hvide mærke på objektivtromlen med det hvide mærke på kameraet (monteringsmærke), og sæt derefter objektivet ind i kamerafatningen, og drej det med uret, indtil det låser.

- Tryk ikke på udløserknappen til objektivet på kameraet, når objektivet monteres.
- Monter ikke objektivet skråt.

#### Sådan afmonteres objektivet (se illustration B-2).

#### Mens du holder udløserknappen til objektivet på kameraet inde, skal du dreje objektivet med uret, indtil det stopper, og derefter tage objektivet af.

- Før du afmonterer objektivet, skal du slukke for kameraet eller trykke på afspilningsknappen på kameraet og sikre dig, at objektivet er trukket tilbage.

### C Zoom

#### Hvis du vil justere den ønskede brændvidde, skal du skubbe zoomknappen eller dreje zoom-/fokusringen.

- Når kameraet er indstillet til MF (manuel fokus), er det zoom-/fokusringen, der justerer fokus.
- Uanset om kameraet er indstillet til AF (autofokus) eller MF (manuel fokus), er det zoomknappen, der justerer zoom.
- Du finder yderligere oplysninger om fokustilstandsindstillinger i betjeningsvejledningen, der fulgte med kameraet.
- Hvis du er bekymret for støjen fra zoomringen under filmoptagelse, anbefaler vi, at du bruger zoomknappen. Tryk let med fingeren på zoomknappen under betjening, så du ikke utilsigtet kommer til at flytte den.

### D Fokusering

Der er tre måder at fokusere på.

#### • Autofokus

Tryk lukkerknappen halvt ned for at fokusere automatisk.

#### • DMF (Direkte manuel fokus)

Når kameraet fokuserer i autofokus, kan du foretage en finjustering manuelt.

#### • Manuel fokus

Drej zoom-/fokusringen for at justere fokus manuelt.

Du finder yderligere oplysninger om tilstandsindstillinger i betjeningsvejledningen, der fulgte med kameraet.

### Specifikationer

Produktnavn (Modelnavn)	E PZ 16-50 mm F3.5-5.6 OSS (SELP1650)
Brændvidde, der svarer til 35 mm-format*1 (mm)	24-75
Objektivgruppeelementer	8-9
Synsvinkel*1	83°-32°
Mindste fokus*2 (m)	0,25-0,3
Maksimal forstørrelse (X)	0,215
Mindste f-indstilling	f/22-f/36
Filterdiameter (mm)	40,5
Mål (maksimal diameter × højde) (ca. i mm)	64,7 × 29,9
Vægt (ca. i gram)	116
Funktion til kompensation af rystelser	Ja

\*1 Brændvidden, der svarer til 35 mm-formatet og synsvinklen, som er vist ovenfor, er til kameraer med udskiftelige objektiver, der er udstyret med en billedsensor i APS-C-størrelse.

\*2 Mindste fokus er den korteste afstand fra billedsensoren til motivet.

- Afhængig af objektivmekanismen, kan brændvidden ændres med ændring i optagelsesafstanden. Ved måling af brændvidden ovenfor antages det, at objektivet er fokuseret på uendeligt.

Inkluderede elementer

Objektiv (1), frontobjektivdæksel (1), bagobjektivdæksel (1), sæt med trykt dokumentation

Design og specifikationer kan ændres uden varsel.

$\alpha$  er et varemærke tilhørende Sony Corporation.

### Suomi

Käyttöoppaassa perehdytään objektiivien käyttöön. Kaikkia objektiiveja koskevat yleiset varoimet, kuten niiden käyttöön liittyvät varoitukset, löydät erillisestä Varoimet ennen käyttöä -ohjeesta. Lue molemmat asiakirjat ennen objektiivin käyttöä.

Tämä objektiivi on suunniteltu Sonyn  $\alpha$ -kamerajärjestelmän E-bajonetilla varustettuihin kameroihin. Sitä ei voi käyttää A-bajonetilla varustetuissa kameroissa.

Lisätietoja yhteensopivuudesta saat oman alueesi Sony-verkkosivustosta, Sony-jälleenmyyjältäsi tai paikalliselta valtuutetulta Sony-huollolta.

### Käyttöä koskevia huomautuksia

- Kun kuljetat kameraa objektiivi kiinnitettynä, pitele sekä kameraa että objektiivia aina vakaasti.
- Älä pidä kiinni objektiivin liikkuvasta osasta zoomauksen aikana.
- Kun kiinnität kameran kolmijalkaan, varo, ettei objektiivin zoom- ja tarkennusrennas kosketa kolmijalan päätä (kolmijalan kiinnikettä).
- Elokuvan tallennuksen aikana kamera voi tallentaa objektiivin tai kameran käyttöään.
- Kun käytät kameraa objektiivin korjaustoiminnolla, aseta objektiivin korjaustoiminnon asetukseksi Automaattinen.
- Kun käytät kameraa ilman objektiivin korjaustoimintoa, laajakulmakuvissa esiintyy vääristymiä tai varjostumia.

### Salaman käyttöä koskevat varoimet

- Kun käytät salamaa, kuvaa vähintään 1 metrin etäisyydeltä kohteesta. Joitakin objektiivin ja salaman yhdistelmiä käytettäessä objektiivi voi osittain estää salamavalon kulun ja aiheuttaa varjon kuvan alaosassa.

### Vinjetointi

- Objektiivia käytettäessä näytön kulmat muuttuvat sen keskiosaa tummemmiksi. Voit vähentää tätä vinjetoinniksi kutsuttua ilmiötä pienentämällä aukkoa yhdellä tai kahdella aukkoarvolla.

### A Osien tunnistaminen

- Zoom- ja tarkennusrennas
- Zoomausvipu
- Kiinnitysmerkki
- Objektiivin liitännät\*

\* Älä kosketa objektiivin liitäntöjä.

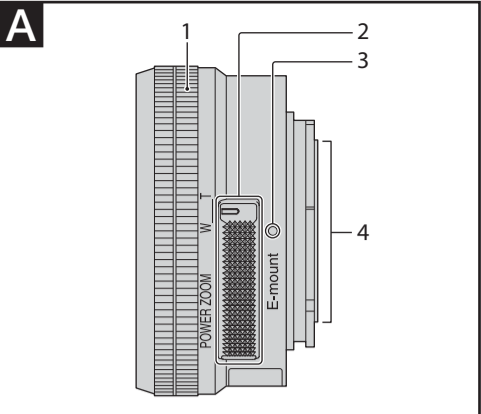

## B

### 1–1

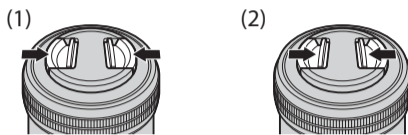
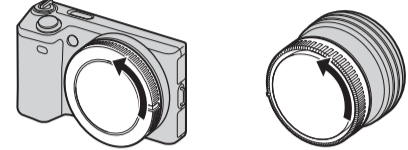

### 1–2

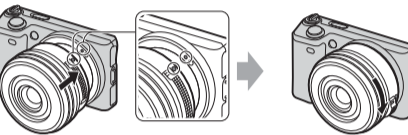

### 2

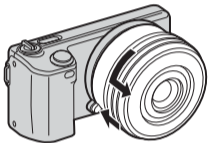

## C

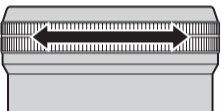

## D

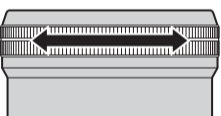

### Suomi

(Jatkuu etusivulta)

## B Objektiivin kiinnittäminen ja irrottaminen

### Objektiivin kiinnittäminen (Katso kuva B–1.)

#### 1 Irrota objektiivin taka- ja etusuojukset sekä kameran runkotulppa\*.

\* Joissakin pakettimalleissa ei ole kameran runkotulppaa.

- Voit kiinnittää ja irrottaa objektiivin etusuojuksen kahdella tavalla, kuvien (1) ja (2) mukaisesti. Kun kiinnität tai irrotat objektiivin suojuksen niin, että vastavalosuoja on kiinnitetty, käytä menetelmää (2).

#### 2 Kohdista objektiivin rungossa oleva valkoinen merkki kamerassa olevaan valkoiseen merkkiin (kiinnityserkkiin), aseta objektiivi kameran bajonettiin ja kierrä objektiivia myötäpäivään, kunnes se lukittuu paikalleen.

- Älä paina kamerassa olevaa objektiivin vapautuspainiketta, kun kiinnität objektiivin.
- Älä kiinnitä objektiivia vinosti.

### Objektiivin irrottaminen (Katso kuva B–2.)

#### Pidä kamerassa olevaa objektiivin vapautuspainiketta painettuna, kierrä objektiivia vastapäivään niin pitkälle kuin se menee ja irrota se.

- Ennen kuin irrotat objektiivin, katkaise kameran virta tai paina kameran toistopainiketta ja varmista, että objektiivi on vetäytynyt takaisin.

### C Zoomaus

#### Voit valita halutun polttovälin työntämällä zoomauskytkintä tai kiertämällä zoom- ja tarkennusrengasta.

- Kun kamera on MF-tilassa (manuaalisessa tarkennustilassa), tarkennusta säädetään zoom- ja tarkennusrenkaalla.
- Olipa kamera AF-tilassa (automaattitarkennustilassa) tai MF-tilassa (manuaalisessa tarkennustilassa), zoomausta säädetään zoomausvivulla.
- Lisätietoja tarkennustila-asetuksista on kameran mukana toimitetussa käyttöoppaassa.
- Jos olet huolestunut zoom-renkaan aiheuttamasta melusta elokuvan tallennuksen aikana, suosittelemme zoomaamista zoomausvivulla. Pidä sormesi käytön aikana kevyesti zoomausvivulla, jotta et paina sitä vahingossa.

### D Tarkennus

Tarkennustapoja on kolme.

#### • Automaattitarkennus

Voit tarkentaa automaattisesti painamalla laukaisimen puoliväliin.

#### • DMF (suora manuaalinen tarkennus)

Kun kamera on tarkentanut automaattitarkennuksella, voit suorittaa hienosäädön manuaalisesti.

#### • Manuaalinen tarkennus

Voit tarkentaa manuaalisesti kiertämällä zoom- ja tarkennusrengasta.

Lisätietoja tila-asetuksista on kameran mukana toimitetussa käyttöoppaassa.

### Tekniset tiedot

Tuotenimi (Mallinimi)	E PZ 16-50mm F3.5-5.6 OSS (SELP1650)
35 <span> </span> mm:n kameraa vastaava polttoväli* <sup>1</sup> (mm)	24-75
Linssiryhmät ja -elementit	8-9
Kuvakulma* <sup>1</sup>	83°-32°
Lyhin tarkennusetäisyys* <sup>2</sup> (m)	0,25-0,3
Suurin suurennussuhde (X)	0,215
Pienin f-luku	f/22–f/36
Suutimen halkaisija (mm)	40,5
Mitat (enimmäishalkaisija × korkeus) (noin, mm)	64,7 × 29,9
Paino (noin, g)	116
Tärinäkorjaustoiminto	Kyllä

\*<sup>1</sup> 35 mm:n kameraa vastaavat polttoväli- ja kuvakulma-arvot, jotka on esitetty edellä, koskevat vaihto-objektiivikameroita, joissa on APS-C-koon kuvakenno.

\*<sup>2</sup> Lyhimmällä tarkennusetäisyydellä tarkoitetaan kuvakennon ja kohteen välistä lyhintä etäisyyttä.

- Objektiivin mekanismista riippuen polttoväli voi muuttua kuvausetäisyyden muuttuessa. Edellä annetuissa polttoväleissä on oletettu, että objektiivi on tarkennettu äärettömään.

Sisältyvät osat

Objektiivi (1), objektiivin etusuojuus (1), objektiivin takasuojuus (1), painettu ohjemateriaali

Muotoilu ja tekniset tiedot voivat muuttua ilman erillistä ilmoitusta.

**α** on Sony Corporationin tavaramerkki.

### Norsk

<p>Denne bruksanvisningen forklarer hvordan du bruker objektiver. Du finner forholdsregler som er vanlige for alle objektiver, som for eksempel merknader om bruk, i dokument "Forholdsregler før bruk". Sørg for at du leser begge dokumentene før du bruker objektivet.</p>
---

Dette objektivet er laget for Sony α-kameraer med E-fatning. Du kan ikke bruke det på kameraer med A-fatning.

Hvis du vil ha ytterligere informasjon om kompatibilitet, kan du gå til webområdet til Sony for ditt område eller kontakte din Sony-forhandler eller nærmeste autoriserte Sony-serviceverksted.

### Bruksmerknader

- Når du bærer kameraet med objektivet på, må du alltid ha et fast grep om både kameraet og objektivet.
- Ikke hold objektivet i delen som kommer ut når du zoomer.
- Når du fester kameraet på et stativ, må du passe på at zoom-/fokuseringen til objektivet ikke hindrer stativhodet (stativfatningen).
- Ved videoopptak kan det hende at lyden fra objektivet eller kameraet spilles inn.
- Når du bruker et kamera med objektivkompensering, stiller du inn objektivkompensasjon på Auto.
- Når du bruker et kamera uten objektivkompensering, vil forvrengning og skygger forekomme på vidvinkelbilder.

#### Forholdsregler ved bruk av blitz

- Når du bruker en blitz, bør du ta bilder minst én meter unna motivet. Ved bruk av visse kombinasjoner av objektiv og blitz, kan det hende at objektivet delvis blokkerer blitzlyset og at dette fører til en skygge nederst på bildet.

#### Vignettering

- Når du bruker objektivet, blir hjørnene på skjermen mørkere enn midten. Dette kalles vignettering og kan reduseres ved å redusere blenderåpningen med ett til to trinn.

### A Delenes navn og plassering

- Zoom-/fokusering
- Zoombryter
- Fatningsindeks
- Objektivkontakter\*

\* Ikke berør objektivkontaktene.

### B Sette på og ta av objektivet

#### Sette på objektivet

(Se illustrasjon B–1.)

#### 1 Ta av det bakre og fremre objektivdekslet og kamerahusdekslet\*.

\* Noen settmodeller inneholder ikke et kamerahusdeksel.

- Du kan sette på / ta av det fremre objektivdekslet på to måter, (1) og (2). Når du setter på / tar av objektivdekslet mens objektivhetten er på, bruker du metode (2).

#### 2 Rett inn det hvite merket på objektivrøret med det hvite merket på kameraet (fatningsindeks). Sett deretter objektivet i kameraet, og vri objektivet med klokken til det låses.

- Ikke trykk på objektivtøserknappen på kameraet når du setter på objektivet.
- Ikke sett objektivet skrått på.

#### Ta av objektivet

(Se illustrasjon B–2.)

#### Hold objektivtøserknappen inne på kameraet mens du vrir objektivet mot klokken til det stopper. Ta det deretter av.

- Før du tar av objektivet må du slå av kameraet eller trykke på avspillingsknappen på kameraet og passe på at objektivet er trukket tilbake.

### C Zoome

#### Når du vil stille inn ønsket brennvidde, skyver du zoombryteren eller vrir zoom-/fokuseringen.

- Når kameraet er satt til MF (manuelt fokus), stilles fokuset inn med zoom-/fokuseringen.
- Uavhengig av om kameraet er stilt inn på AF (autofokus) eller MF (manuelt fokus), stiller zoombryteren inn zoomen.
- Du finner mer informasjon om fokusmodusinnstillinger i bruksanvisningen som følger med kameraet.
- Hvis du er bekymret over lyden fra zoomringen ved videoopptak, anbefaler vi å zoome med zoombryteren. Hold fingeren lett på zoombryteren når du bruker den, slik at du ikke beveger den utilsiktet.

### D Fokusere

Det finnes tre måter å fokusere på.

#### • Autofokus

Trykk lukkerknappen halvveis ned for å fokusere automatisk.

#### • DMF (Direkte manuell fokusering)

Etter at kameraet fokuserer i autofokus, kan du gjøre finjusteringer manuelt.

#### • Manuelt fokus

Vri zoom-/fokuseringen for å fokusere manuelt.

Du finner mer informasjon om modusinnstillinger i bruksanvisningen som følger med kameraet.

### Spesifikasjoner

Produktnavn (Modellnavn)	E PZ 16-50 mm F3.5-5.6 OSS (SELP1650)
Tilsvarende brennvidde for 35 <span> </span> mm-format* <sup>1</sup> (mm)	24-75
Objektivgruppe-elementer	8-9
Bildevinkel* <sup>1</sup>	83°-32°
Minste fokusavstand* <sup>2</sup> (m)	0,25-0,3
Maksimal forstørrelse (X)	0,215
Minste f-stopp	f/22–f/36
Filterdiameter (mm)	40,5
Mål (maksimal diameter × høyde) (ca., mm)	64,7 × 29,9
Vekt (ca., g)	116
Bildestabilisering	Ja

\*<sup>1</sup> Verdiene som vises ovenfor for tilsvarende brennvidde og bildevinkel for 35 mm-format, er for digitalkameraer med utskiftbare objektiver og APS-C-bildesensor.

\*<sup>2</sup> Minste fokusavstand er den korteste avstanden fra bildesensoren til motivet.

- Avhengig av objektivmekanismen kan brennvidden endres når avstanden for opptak endres. Brennvidden som angis ovenfor forutsetter at objektivet er stilt inn på uendelig avstand.

Medfølgende artikler

Objektiv (1), Fremre objektivdeksel (1),

Bakre objektivdeksel (1), Trykt dokumentasjon

Design og spesifikasjoner kan endres uten nærmere varsel.

**α** er et varemerke som tilhører Sony Corporation.